

KATALOG

 **M**klima s.r.o.

www.m-klima.cz



 **M**klima s.r.o.
www.m-klima.cz

 V Mokřinách 8
Praha 4
147 00

 241 413 964
737 400 267

 cefelin@m-klima.cz

Obsah

Měděné potrubí, příslušenství	4
Cu tvrdá bez izolace	4
Cu měkká s izolací	4
Cu měkká s Al izolací	5
Cu měkká bez izolace	5
Cu rozbočovače vedení chladiva – Refnety	5
Cu fitting	6
Kapiláry	6
ALU potrubí	6
Objímky s gumou	7
Izolace	7
Izolace K-FLEX	7
Lepidlo K-Flex	7
Izolační páska	8
Izolace H-duct	8
Pájení	8
Chladiva	9
Příslušenství pro montáž klimatizačních jednotek	10
Konzole, montbloky	10
Montbloky	10
Konzole střešní	10
Konzole bez nosníku montované	10
Konzole bez nosníku svařované	11
Konzole stojanová	11
Rámy	11
H-konstrukce sada	11
Silent blok	12
Odvod kondenzátu	12
Kondenzační potrubí uvnitř hladké	12
Sifon	12
Lišta pro odpadní hadici	13
HT potrubí a tavrovky	13
Krycí lišty a příslušenství	13
Krycí lišty	13

Krycí roh	13
Koncovka s lemem	14
Koncovka	14
Vnitřní roh	14
Vnější roh	14
Nástěnná koncovka	14
Spojka	15
T-spojka	15
Redukce	15
Držák potrubí	15
Flexibilní kanál	15
Kondenzační box bez vývodu	16
Kondenzační box s univerzálním vývodem	16
Griplock	16
Čerpadla kondenzátu ASPEN	17
Membránové ASPEN	17
Čerpadla kondenzátu Blue Diamond	17
PERISTALTICKÁ čerpadla Aspen	20
PERISTALTICKÁ čerpadla se zásobníkem Aspen	20
ODSTŘEDIVÁ čerpadla se zásobníkem Aspen	21
Čerpadla pro SUPERMARKETY	22
Příslušenství pro čerpadla kondenzátu	22
Čisticí přípravky na chladicí a klimatizační zařízení	23
CondenCide s desinfekcí	23
SuperClean	23
EnviroCoil	23
DrainKleen	23
EasyFresh	23
Easy Care	23
RTU SuperClean	23
RTU CondenCide	23
Clim AC (pěna)	23
Sanix/Sanificante (pěna)	23
Killerbact (sprej)	23
CondCleaner	23
Antibakteriální tablety	23
Chemie	24
Elektromateriál	24

Jističe EATON.....	24
Kabely	25
Elektrikářská lišta	25
Ostatní.....	25
Příslušenství pro chladicí zařízení	26
Kompresory a oleje.....	26
Výparníky	26
Filtrdehydrátory	26
Jednosměrné	26
Obousměrné	26
Spalinové (sací) filtry	26
Ventily, průhledítka	27
Kulové ventily bez ventilků Kulové ventily s ventilkem	27
Průhledítka Ventily split	27
Zpětné ventily Solenoid ventily (s cívkou).....	28
Vřetenové ventily	28
Antivibrační spojky	28
Termostaty, presostaty, sondy	29
Topná tělesa	29
Převlečné matky, redukce – mosaz	29
Servisní ventily a redukce	30
Nářadí	30
Řezačky mědi	30
Expandery	31
Pertlovačky.....	31
Odhrotovače	32
Rozvaděče, manometry, hadice.....	32
Testo	33
Odsávačky	33
Vývěvy, oleje	33
Váhy	34
Sváření, zrcátka	34
Ostatní.....	34

Měděné potrubí, příslušenství

Cu tvrdá bez izolace

Rozměr	Stěna	Délka
10mm	1mm	5
12mm	1mm	5
16mm	1mm	5
18mm	1mm	5
22mm	1mm	5
28mm	1mm	5
35mm	1,5mm	5
42mm	1,5mm	5
54mm	2mm	5



Cu měkká s izolací

Rozměr	Stěna	Balení (m)
6 (1/4")	0,8mm	25, 50 m
6 (1/4")	1mm	50 m
10 (3/8")	0,8mm	25, 50 m
10 (3/8")	1mm	50m
12 (1/2")	0,8mm	25, 50 m
12 (1/2")	1mm	50 m
16 (5/8")	1mm	25, 50 m
19 (3/4")	1mm	25 m
22 (7/8")	1mm	25 m
6+10 (1/4" + 3/8")	0,8+0,8 mm	25 m
6+10 (1/4" + 3/8")	1+1mm	20 m
6+12 (1/4" + 1/2")	0,8+0,8 mm	25 m
6+12 (1/4" + 1/2")	1+1mm	20 m
10+16 (3/8" + 5/8")	0,8+1 mm	25 m
10+16 (3/8" + 5/8")	1+1mm	20 m
6+16 (1/4" + 5/8")	0,8+1 mm	25 m



10+19 (3/8" + 3/4")	0,8+1 mm	25 m
---------------------	----------	------

Cu měkká s Al izolací

Rozměr	Stěna	Balení (m)
6 (1/4")	0,8mm	50
10 (3/8")	0,8mm	50
12 (1/2")	0,8mm	50
16 (5/8")	1mm	50
19 (3/4")	1mm	25
22 (7/8")	1,2mm	25
6+10 (1/4" + 3/8")	0,8+0,8mm	25
6+10 (1/4" + 3/8")	1+1mm	20
6+12 (1/4" + 1/2")	0,8+0,8mm	25
10+16 (3/8" + 5/8")	0,8+1mm	25
10+19 (3/8" + 3/4")	0,8+1mm	25



Cu měkká bez izolace

Rozměr (mm)	Balení (m)
6 (1/4")	50
8 (5/16")	50
10 (3/8")	50
12 (1/2")	50
16 (5/8")	50
19 (3/4")	50
22 (7/8")	25



Cu rozbočovače vedení chladiva – Refnety

Typ
Rozdělovač-universal RC290 (max 12-10-10)
Rozdělovač-universal RC332 (max 18-18-16)
Rozdělovač-universal RC438 (max 22-22-18)
Rozdělovač-universal RC503 (max 28-22-22)
Rozdělovač-universal RC590 (max 35-28-22)



Cu fitting

<i>Oblouky 90°</i>
Rozměry 6-54mm, oboustranné i jednostranné
<i>Oblouky 45°</i>
Rozměry 6-54mm, oboustranné i jednostranné
<i>Spojky</i>
Rozměry 6-54mm
<i>Redukce</i>
Rozměry 6-54mm
<i>T-kusy</i>
Rozměry 6-54mm
<i>T-kusy redukované</i>
Rozměry 6-54mm

Kapiláry

<i>Rozměř</i>	<i>Cena/metr</i>

ALU potrubí

<i>Rozměř</i>	<i>Stěna</i>	<i>Balení (m)</i>
6 (1/4")	1mm	50
10 (3/8")	1mm	50
12 (1/2")	1,2mm	50
16 (5/8")	1,5mm	50



Objímky s gumou

Rozměr
12-16mm M8
17-19mm M8
20-23mm M8
25-30mm M8
31-38mm M8
40-46mm M8
48-53mm M8
56-59mm, M8/M10
60-64mm, M8/M10



Izolace

Izolace K-FLEX

Rozměr (mm)
6/6
10/9
12/9
16/9
18/9
18/13
22/9
22/13
28/9
28/13
35/9
35/13
42/9
42/13



Lepidlo K-Flex

Typ
0,25 l.
0,5 l.



Izolační páska

Typ
Armaflex 10m (černá)



Izolace H-duct

Typ
H-Duct samolepicí s Al polepem 12 mm
H-Duct samolepicí s AL polepem 20 mm



Pájení

Typ
PájkaCuP - LOT
Ag-2%
Ag-5%
Ag-15%
Ag-20% obalovaná
Ag-30% obalovaná
Ag-40% obalovaná
Kartuše MAPP GAS 750ml
Kartuše MAXIGAS 400
Zrcátko kulaté Pr. 32mm



Chladiva

<i>Chladivo</i>	<i>Obsah v lahvi</i>
R134A	12 kg
R404A	10 kg
R407C	11 kg
R410A	10 kg
R32	10 kg
R407H	10 kg
R407F	10 kg
R290	5 kg
R23	8,2 kg
R448A	10 kg
R449A	10 kg
R452A	11 kg

Likvidace chladiva R22 – 500,00 Kč/kg

Možnost zapůjčení prázdných lahví



Příslušenství pro montáž klimatizačních jednotek

Konzole, montbloky

Montbloky

Délka
Standardní montblok 450mm*
Standardní montblok 1000mm*
Gumový montblok 450mm
Gumový montblok 600mm
Gumový montblok 1000mm
Gumový montblok 1200mm
Boční kryt podstavce

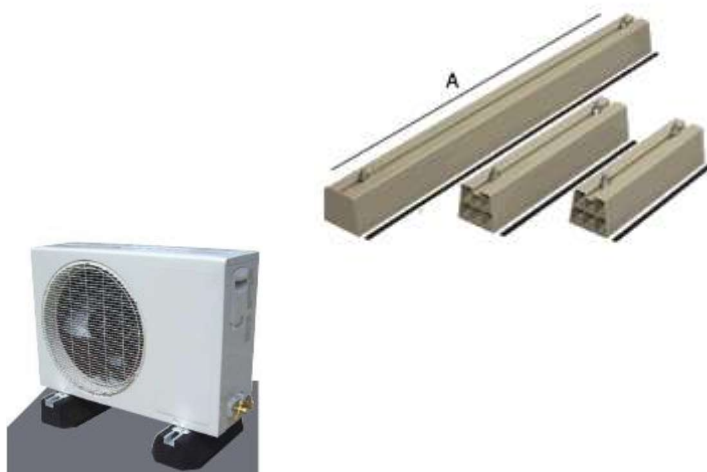

Nosnost do 140Kg.

*Možnost i v černé barvě

Konzole střešní

	Nosnost
Konzole střešní	80kg

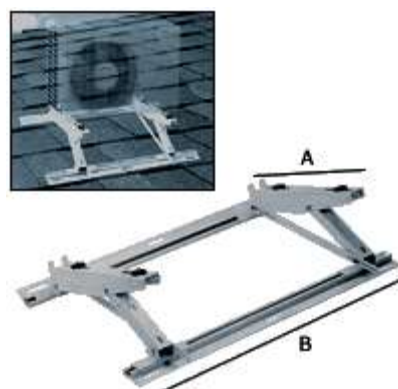

Konzole bez nosníku montované

Rozměr	Nosnost
450x400mm	100kg
450x360mm	100kg
500x360mm	100kg
540x400mm	150kg
600x400mm	100kg



Konzole bez nosníku svařované

Rozměr	Nosnost
400x400mm	150kg
500x450mm	150kg
520x420mm	140kg
620x400mm	160kg
700x700mm	170kg
750x400mm	140kg
800x520mm	180kg
800x800mm	180kg

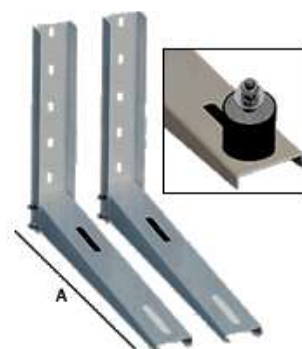

Konzole stojanová

Rozměry mm	Nosnost
420x450-1000x450	200kg
MIN 600x450x350	200kg
MAX 800x450x500	

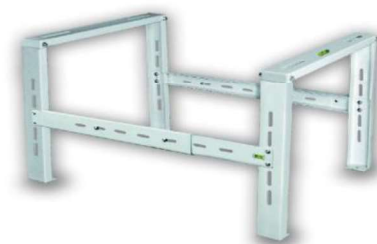

Rámy

- možné použít pro usazení venkovních jednotek VRF systémů

Kód	Popis
B6075	2 jednotkový systém (1x1,2m)
B6077	4 jednotkový systém (2x1,2m)
B6078	6 jednotkový systém (3x1,2m)



H-konstrukce sada

Kód	Popis
B6088	Malý (305mm ²)
B6089	Velký (450mm ²)



Silent blok

Hmotnost / rozměr mm
Silenblok pod venkovní jednotku 100kg/39x22
Silenblok pod venkovní jednotku 150kg/44x32
Silenblok pod venkovní jednotku 150kg/50x38



*Baleno po 4 kusech. Šroub 8mm.

Odvod kondenzátu

Kondenzační potrubí uvnitř hladké

Průměr/mm
16
18
20
Kondenzační spojka Y 16mm
Kondenzační spojka Y 20mm
Kondenzační spojka 16mm
Kondenzační spojka 16/20mm
Redukce 16x12,10,6mm (sada 5ks)



Název	Průměr
Hadička k čerpadlům	6mm



Sifon

Sifon bez uzávěru na hadici Ø 17-20mm
Sifon vývod - 16/18/20/25mm
Sifon 16mm



Lišta pro odpadní hadici

Typ

Lišta 35x20



HT potrubí a tavorvky

Název
HT trubka 2m, DN32
HT trubka 1m, DN32
HT trubka 0,5m, DN32
HT trubka 0,25m, DN32
HT koleno 90°, DN32
HT koleno 45°, DN32
HT T-kus, DN32
HT Y-kus, DN32
HT nátrubek (spojka), DN32



Krycí lišty a příslušenství

Krycí lišty

Kód	Rozměry/mm
85-20-02	65x50
85-20-00	90x65
85-20-01	125x75



Krycí roh

Kód	Rozměry/mm
85-24-02	65x50
85-24-00	90x65
85-24-01	125x75



Koncovka s lemem

<i>Kód</i>	<i>Rozměry/mm</i>
85-26-02	65x50
85-26-00	90x65
85-26-01	125x75

**Koncovka**

<i>Kód</i>	<i>Rozměry/mm</i>
85-25-02	65x50
85-25-00	90x65
85-25-01	125x75

**Vnitřní roh**

<i>Kód</i>	<i>Rozměry/mm</i>
85-22-02	65x50
85-22-00	90x65
85-22-01	125x75

**Vnější roh**

<i>Kód</i>	<i>Rozměry/mm</i>
85-23-02	65x50
85-23-00	90x65
85-23-01	125x75

**Nástěnná koncovka**

<i>Kód</i>	<i>Rozměry/mm</i>
85-27-02	65x50
85-27-00	90x65
85-27-01	125x75



Spojka

<i>Kód</i>	<i>Rozměry/mm</i>
85-21-02	65x50
85-21-00	90x65
85-21-01	125x75

**T-spojka**

<i>Kód</i>	<i>Rozměry/mm</i>
85-28-02	65x50
85-28-00	90x65
85-28-01	125x75

**Redukce**

<i>Kód</i>	<i>Rozměry/mm</i>
85-29-01	90x65
85-29-00	125x75

**Držák potrubí**

<i>Kód</i>	<i>Rozměry/mm</i>
9801-101-00	65x50
9802-101-00	90x65
9803-101-00	125x75

**Flexibilní kanál**

<i>Kód</i>	<i>Rozměry/mm</i>
9801-202-08	65x50
9802-202-08	90x65
9803-202-08	125x75



Kondenzační box bez vývodu

<i>Kód</i>	<i>A</i>	<i>B</i>	<i>C</i>
9899-004-01	430	110	55

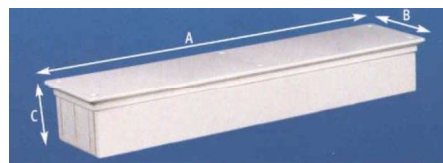
**Kondenzační box s univerzálním vývodem**

<i>Kód</i>	<i>A</i>	<i>B</i>	<i>C</i>
9899-002-01	380	120	55

**Griplock**

<i>Velikost</i>	<i>Rozměry</i>	<i>Potrubí /mm</i>
1	30 mm	6,4+12,7
2	32 mm	9,5+15,9
3	37 mm	12,7+22,0
4	46 mm	15,9+28,5



Čerpadla kondenzátu

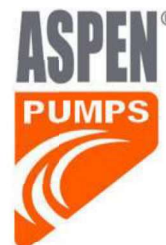

Membránové

Aspen

Typ	Kapacita (l/h)	Sání	Výtlač	Rozměry v/š/h
MINI AQUA	1,8 - 10	1m	Max 8m	28/165/28mm
MINI AQUA Silent+	1,8 - 10	1m	Max 8m	28/165/28mm



Typ	Kapacita (l/h)	Sání	Výtlač	Rozměry v/š/h
MINI ORANGE	1,8 - 10	1,5m	Max 8m	51/107/39mm
MINI ORANGE Silent+	1,8 - 10	1,5m	Max 8m	51/107/39mm
MAXI ORANGE	1,8 - 26	1,5m	Max 20m	66/122/44mm



Typ	Kapacita (l/h)	Sání	Výtlač	Rozměry d/š/v
MINI LIMESilent+ (s lištou)	1,8 - 11	-	Max 8m	800/70/65mm
MINI LIME Silent+ (bez lišty)	1,8 - 11	-	Max 15m	800/70/65mm



Typ	Kapacita (l/h)	Sání	Výtlač	Rozměry v/š/h
MINI BLANC	1,8 - 12	1m	Max 10m	115/182/55mm



Typ	Kapacita (l/h)	Sání	Výtlač	Rozměry v/š/h
MICRO V i4	1,8 - 14,5	2m	Max 10m	

Typ	Kapacita (l/h)	Sání	Výtlač	Rozměry v/š/h
MINI AQUA do LG Art CoolGallery	1,8 - 10	1m	Max 8m	28/165/28mm





BlueDiamond™



Typ	Kapacita (l/h)	Sání	Výtlak	Rozměry v/š/h
Mini Blue senzor	8	7m	8m	67x58x138mm
Mini Blue ON/OFF	8	7m	8m	67x58x138mm
Mini Blue R Rezervoár				
Micro Blue HLA	5	2m	5m	150x137x40

Typ	Kapacita (l/h)	Sání	Výtlak	Rozměry v/š/h
Mini Blue R (s lištou)	8	5m	8m	67x58x138mm
Maxi Blue H&C	14	5m	8m	67x58x158mm
Maxi Blue DrainStick	14	5m	8m	67x58x158mm
Maxi Blue Reservoir	14	5m	8m	67x58x158mm
Mega Blue H&C	50	5m	8m	67x58x280mm
Mega Blue DrainStick	50	5m	8m	67x58x280mm
Mega Blue Water	50	5m	8m	67x58x280mm

Typ	Kapacita (l/h)	Sání	Výtlak
Galaxy SPX s el. snímačem	12	1m	5m



PERISTALTICKÁ čerpadla Aspen

Typ	Popis	Kapacita a (l/h)	Sání	Výtla k	Rozměry v/š/h
Standard	Nepotřebuje čidlo, spínané signálem režimu chlazení	6,25	2m	12m	142/82/175
Universal	Spínané teplotními čidly, která měří rozdíl teplot 5°C (teplota vzduchu na sání a na výdechu výparníku)	6,25	2m	12m	142/82/175
S čidlem MK4	Spínané teplotním čidlem vodní hladiny	6,25	2m	12m	142/82/175



PERISTALTICKÁ čerpadla se zásobníkem Aspen

Typ	Popis	Kapacita (l/h)	Sání	Výtlak	Rozměry v/š/h
Mechanical	Spínané plovákovým spínačem vodní hladiny se zásobníkem	6,25	2m	12m	142/82/175
Mechanical - Alarm	Spínané plovákovým spínačem vodní hladiny se zásobníkem a alarm	6,25	2m	12m	142/82/175
Hi-lift – zásobník 1l	Spínané mechanickým plovákem, bezpečnostní plovák	11	-	12m	120/140/140
Hi-lift – zásobník 2l	Spínané mechanickým plovákem, bezpečnostní plovák	11	-	12m	120/140/140



ODSTŘEDIVÁ čerpadla se zásobníkem Aspen

Typ	Popis	Kapacita (l/h)	Sání (Výtlačk	Rozměry v/š/h
MAX Hi-Flow – zásobník 1,7l	Spínané plovákovým spínačem vodní hladiny se zásobníkem a alarm	550	-	4m	170/235/140
Mini TANK	Spínané plovákovým spínačem vodní hladiny se zásobníkem	35	-	15m	210/89/69



Typ	Popis	Kapacita (l/h)	Sání	Výtlačk	Rozměry v/š/h
Heavy duty 6 – zásobník 4l	Spínané mechanickým plovákem, bezpečnostní plovák	900	-	6m	235/300/150
Heavy duty 10 – zásobník 4l	Spínané mechanickým plovákem, bezpečnostní plovák	1250	-	10m	265/300/150



Typ	Popis	Kapacita (l/h)	Sání	Výtlačk	Rozměry v/š/h
Hot WaterEconomy – zásobník 4l	Spínač teplotním odporem, bezpečnostní plovák, určeno i pro horkou vodu	1250	-	10m	265/300/150
Hot WaterHeavy Duty – zásobník 5l	Spínané mechanickým plovákem, bezpečnostní plovák, určeno i pro horkou vodu	1800	-	15m	155/340/350



Čerpadla pro SUPERMARKETY

Typ	Kapacita (l/h)	Sání	Výtlak	Rozměry v/š/h
Coldcabinet nerezové – horní vstup	225	-	35	100/585/400
Coldcabinet nerezové – boční vstup	225	-	35	100/590/405
ERRP plastové – horní vstup	225	-	35	100/585/400
ERRP plastové – boční vstup	225	-	35	100/590/405
ERRP nízkoprofilové – horní/boční vstup	190	-	21	75/530/240
Macerator – 4l	225	-	35	230/335/150
Macerator 12l	225	-	5	230/335/150



Příslušenství pro čerpadla kondenzátu

Kód	Popis
FP1282	Náhradní sada hadiček pro peristaltická čerpadla
FP2094	Regulátor otáček pro chlazení
FP2095	Regulátor otáček pro tepelná čerpadla
FP2628	Zpětná klapka pro průměr 1/4"
FP2630	Zpětná klapka pro průměr 3/8"



Čisticí přípravky na chladicí a klimatizační zařízení

Typ	Popis	Balení
CondenCide s desinfekcí	Čistič výparníků s desinfekcí obsahuje QX-60 – ničí 99,9% bakterií a hub do 60s zvysuje energetickou účinnost a kvalitu vnitřního vzduchu poměr ředění 1:5 (naředíte 25 litrů)	1l
		5l
SuperClean	Silný čistič na kondenzátory alternativa k HydroFoam poměr ředění 1:4 (naředíte 20 litrů)	1l
		5l
EnviroCoil	Silný čistič na kondenzátory i výparníky, šetrný k čerpadlům kondenzátu i k životnímu prostředí	5l
DrainKleen	Ochrana stěny odpadních hadic proti tvorbě šlemu	250ml
EasyFresh	Dezinfekce a neutralizátor zápachu	400ml
Easy Care	Čistič výparníků s ochranným účinkem	600ml
RTU SuperClean	Čistič kondenzátorů s rozprašovačem	1l
RTU CondenCide	Čistič výparníků s rozprašovačem	1l
Clim AC (pěna)	Čistí a dezinfikuje klimatizace Odstraňuje zápach a omezuje tvorbu choroboplodných zárodků	400ml
Sanix/Sanifante (pěna)	Čistí a dezinfikuje klimatizace Odstraňuje zápach a omezuje tvorbu choroboplodných zárodků	400ml
Killerbact (sprej)	Čistí a dezinfikuje klimatizace Odstraňuje zápach a omezuje tvorbu choroboplodných zárodků	400ml
CondCleaner	K čištění a údržbě výparníků a kondenzátorů Vhodné pro čištění topení a klimatizačních systémů poměr ředění 1:4	5l
Antibakteriální tablety	Tablety k ochraně odkapní vany, odstraňují pach, kaly a nečistoty. Jedna tableta ochrání odtok kondenzátu na dobu 1 měsíce	50ks



Chemie

Typ	Balení
UV barvivo	237 ml
GAS Control	400 ml
Tmel LeakLock	
Proplach potrubí Belnet	Pistolový
Proplach potrubí Belnet	Kužel

Elektromateriál

Jističe EATON

Typ
Jistič B6/1
Jistič B10/1
Jistič B16/1
Jistič B20/1
Jistič B25/1
Jistič B10/3
Jistič B16/3
Jistič B20/3
Jistič B25/3
Jistič C10/1
Jistič C16/1
Jistič C20/1
Jistič C25/1
Jistič C10/3
Jistič C16/3
Jistič C20/3



Kabely

Typ	Balení(m)
CYKY 3x1,5	100
CYKY 3x2,5	100
CYKY 4x1,5	100
CYKY 3x4	100
CYKY 5x1,5	100
CYKY 5x2,5	100
JYTY stíněná 2x1	100



Elektrikářská lišta

Typ
Lišta 20x20
Lišta 30x25
Lišta 17x17



*Na některé lišty máme i tvarovky!

Ostatní

Typ
El. čokoláda 3mm
El. čokoláda 6mm
El. izolační páska
Vázací páska 360mm
Vázací páska 280mm
Vázací páska 200mm
Flexošňůra 3m
Flexošňůra 5m
Krabice A11
ALU páska 5mm
ALU páska 75mm
ALU páska 10mm



Příslušenství pro chladicí zařízení

Kompresory a oleje

Výparníky

Filtrdehydrátory

Jednosměrné

Označení	Průměr	Páj./šroub.
SRK 052S	1/4"	pájecí
SRK 052	1/4"	šroubovací
SRK 053S	3/8"	pájecí
SRK 053	3/8"	šroubovací
SRK 084S	1/2"	pájecí
SRK 084	1/2"	šroubovací
SRK 165S	5/8"	pájecí
SRK 165	5/8"	šroubovací
SRK 167S	7/8"	pájecí



Obousměrné

Označení	Průměr	Páj./šroub.
SRS 083S	3/8"	pájecí
SRS 164S	1/2"	pájecí
SRS 165S	5/8"	pájecí
SRS 167S	7/8"	pájecí

Spalinové (sací) filtry

Označení	Průměr	Páj./šroub.
SRE 083S	3/8"	pájecí
SRE 164S	1/2"	pájecí
SRE 165S	5/8"	pájecí
SRE 166S	3/4"	pájecí
SRE 307S	7/8"	pájecí
SRE 419S	1.1/8" (28mm)	pájecí
	1.3/8" (35mm)	pájecí
	1.5/8" (42mm)	pájecí

Ventily, průhledítka



Kulové ventily bez ventilku

Průměr
1/4"
3/8"
1/2"
5/8"
3/4"
7/8"
1.1/8" (28mm)
1.3/8" (35mm)
1.5/8" (42mm)
2.1/8" (54mm)

Kulové ventily s ventilkem

Průměr
1/4"
3/8"
1/2"
5/8"
3/4"
7/8"
1.1/8" (28mm)
1.3/8" (35mm)
1.5/8" (42mm)
2.1/8" (54mm)



Průhledítka

Průměr
1/4"
3/8"
1/2"
5/8"
3/4"
7/8"
1.1/8" (28mm)
1.3/8" (35mm)
1.5/8" (42mm)

Ventily split

Průměr
1/4"
3/8"
1/2"
5/8"
3/4"
7/8"



Zpětné ventily

Průměr
1/4"
3/8"
1/2"
5/8"
3/4"
7/8"
1.1/8" (28mm)
1.3/8" (35mm)
1.5/8" (42mm)
2.1/8" (54mm)

**Solenoid ventily (s cívkou)**

Průměr
1/4"
3/8"
1/2"
5/8"
3/4"
7/8"
1.1/8" (28mm)
1.3/8" (35mm)
1.5/8" (42mm)
2.1/8" (54mm)

**Vřetenové ventily****Antivibrační spojky**

Průměr	Délka
5/16" (8mm)	220mm
3/8" (10mm)	210mm
1/2" (12mm)	230mm
5/8" (16mm)	245mm
3/4" (18mm)	255mm
7/8" (22mm)	290mm
1.1/8" (28mm)	330mm
1.3/8" (35mm)	375mm
1.5/8" (42mm)	400mm
2.1/8" (54mm)	510mm



Termostaty, presostaty, sondy

Topná tělesa

Převlečné matky, redukce – mosaz

Matice, redukce, těsnění, čepičky

Matice	Trubka
1/4"	1/4" (6mm)
5/16"	5/16" (8mm)
3/8" red.	1/4" (6mm)
3/8"red.	5/16" (8mm)
3/8"	3/8" (10mm)
1/2" red.	3/8" (10mm)
1/2"	1/2" (12mm)
5/8"	5/8" (16mm)
3/4"	3/4" (18mm)
Redukce 3/8"x1/4"	3/8" (10mm)
Redukce 1/2"x3/8"	1/2" (12mm)
Těsnění Cu 1/4"	
Těsnění Cu 3/8"	
Těsnění Cu 1/2"	
Těsnění Cu 5/8"	
Těsnění Cu 3/4"	
Čepička Cu 1/4"	
Čepička Cu 3/8"	
Čepička Cu 1/2"	
Čepička Cu 5/8"	
Čepička Cu 3/4"	
Spojka /dvojnipl	1/4" (6mm)
Spojka /dvojnipl	3/8" (10mm)
Spojka /dvojnipl	1/2" (12mm)
Spojka /dvojnipl	5/8" (16mm)



Servisní ventily a redukce

Typ	
Redukce na lahev x 1/4"	
Redukce na lahev x 5/16"	
Redukce na lahev x 1/4"	Levý závit
Ventil s odmačkávačem	1/4" x 1/4"
Ventil s odmačkávačem	1/4" x 5/16"
Ventil s odmačkávačem Refco	1/4" x 1/4"
Ventil s odmačkávačem Refco	1/4" x 5/16"
Ventil s odmačkávačem CPS	1/4" x 1/4"
Ventil s odmačkávačem CPS	1/4" x 5/16"
Redukce na R410a	5/16"F x 1/4"M
Redukce na R410a, rohová	5/16"F x 1/4"M
Redukce na R407c	1/4"F x 5/16"M
Redukce R600a	7/16"F x 1/4"M
Rychlospojka nízkotlaká	x 1/4"
Rychlospojka vysokotlaká	x 1/4"
Ventil kulový k hadicím	1/4"
Ventilek servisní Cu 6mm	
Jádro ventilku	

Nářadí

Řezačky mědi

Typ	Rozměr
Řezačka Proex/Value	3-16mm
Řezačka Proex/Value	3-19mm
Řezačka Proex/Value	6-28mm
Řezačka Proex/Value	6-42mm
Řezačka Proex/Value	9-67mm
Řezačka Rothenberger	3-16mm
Řezačka Rothenberger	3-22mm
Řezačka Rothenberger	3-28mm



Řezačka Rothenberger	6-35mm
Řezačka REFCO	3-16mm
Řezačka REFCO	3-25mm
Řezačka REFCO	3-35mm



Expandery

Typ	Rozměr
Mechanický klešťový, palcový VALUE	3/8"-7/8"
Mechanický hlavicový palcový/metrický SH	3/8"-7/8" +další trny
Hydraulický palcový MASTERCOOL	3/8"-1.1/8" +další trny
Hydraulický metrický MASTERCOOL	10-28mm +další trny
Hlavice	3/8" (10mm)
Hlavice	1/2" (12mm)
Hlavice	5/8" (16mm)
Hlavice	3/4" (19mm)
Hlavice	7/8" (22mm)
Hlavice	1.1/8" (28mm)
Hlavice	1.3/8" (35mm)
Hlavice	1.5/8" (42mm)



Pertlovačky

Typ	Rozměr
Kalíškovač lamelový palcový/metrický FT525	6-16mm
Kalíškovač lamelový Mastercool	3-16mm
Kalíškovač excentrický pruž. palcový	6-18mm
Kalíškovač excentrický Value palcový + metrický	6-19mm
Kalíškovač s rozt. Trnem	3-22mm
Kalíškovač velký	18-28mm
Kalíškovač metrický+palcový	6-19mm



Odhrotovače

<i>Typ</i>
Odhrotovač tužkový
Odhrotovač plastový
Odhrotovač kovový pozink.



Rozvaděče, manometry, hadice

<i>Typ</i>	<i>Rozměr</i>
Tělo rozvaděče 2-ventil, s průhledítkem	
Tělo rozvaděče 2-ventil, bez průhledítka	
Vakuometr s T-kusem	
Manometr nízkotlaký	R134a, R407c, R410a
Manometr vysokotlaký	R134a, R407c, R410a
Nízkotlaký Wigam	R32 , R410a
Nízkotlaký MC	R32 , R410a, R407c, R22
Vysokotlaký Wigam	R32 , R410a
Vysokotlaký MC	R32 , R410a, R407c, R22
Hadice 180cm sada(3ks)	R407c (1/4")
Hadice 240cm sada(3ks)	R407c (1/4")
Hadice s ventilkem 90cm sada(3ks)	R407c (1/4")
Hadice s ventilkem 150cm sada(3ks)	R407c (1/4")
Hadice s ventilkem 180cm sada(3ks)	R407c (1/4")
Hadice s ventilkem 240cm sada(3ks)	R407c (1/4")
REFCO Hadice s ventilkem 90cm sada(3ks)	R407c (1/4")
REFCO Hadice s ventilkem 150cm sada(3ks)	R407c (1/4")

REFCO Hadice s ventilkem 180cm sada(3ks)	R407c (1/4")
---	--------------

Testo

Typ	
Testo 550i, BT	
Testo 557i, BT	
Testo 570	
Chytré sondy 549i+115i	



Odsávačky

Typ	Výkon
VALUE VRR12M, R32	2,2 - 6,3 kg/min
VALUE VRR24M, R32	3,5 - 9,5 kg/min
MINIMAX	50 kg/hod.
RG5410A	80 kg/hod.

Vývěvy, oleje

Typ	Výkon
VALUE Vi240, R32	100 l/min
VALUE Vi260, R32	142 l/min
VALUE Vi280, R32	198 l/min
Vývěva 2-stupňová	110l/min.
Vývěva 2-stupňová	184l/min.
Olej do vývěvy Mastercool	0,3 l.
Olej do vývěvy Mastercool	0,53 l.
Olej do vývěvy Mastercool	0,71 l.
Olej do vývěvy Wigam K1	1 l.



Váhy

<i>Typ</i>	<i>Max kg</i>
Váha elektronická	Do 70kg
Váha elektronická, VES100	Do 100kg
Váha elektronická, solenoid, VES-100B	Do 100kg

Sváření, zrcátka

<i>Typ</i>	
Zrcátko kulaté	Pr. 32mm
Kartuše MAPP Rothenberger	750 ml
Maxigas 400	400 ml
Kartuše Maxigas TURBOSET	610ml
Kartuše kyslík TURBOSET	

Ostatní

<i>Typ</i>	
Hřeben na lamely	
Kartáč na lamely	
Šroubovák na ventilký	
UV lampa	
UV lampa flexibilní	
TeploměrWT-1	
Detektor úniku TIF XP1	
Sensor XP1	
Mastercool 55100	3 g/rok
Mastercool 56200 UV lampa	3 g/rok
Wigam ELD-H	3 g/rok
Wigam Discovery	1,5 g/rok
Wigam Discovery UV lampa	1,5 g/rok

